

# ECB5 單軸/1-axis

▶ 無塵室  
Clean Room

▶ 皮帶驅動  
Belt Drive



此圖僅供參考，出貨規格詳見尺寸圖面  
The picture is just for the reference, Please check the the actual dimensions on the drawing.

最大行程  
Maximum Stroke **800mm**

最高速度  
Maximum Speed **267mm/s**

最大靜止轉距  
Maximum Static Torque **0.32 N.m.**

皮帶寬度  
Belt Width **9 mm**

直線滑軌  
Linear Guide **24X8.5-1支**

## 型號表示方式 Ordering Method

# ECB5 - X 32 - 50 - BM - 42 M - C 4 - 0001

本體型號  
Model

行程  
Stroke  
**50-800mm**  
50間隔 50 mm Pitch

特注式樣  
Special Order No.

皮帶型式  
Belt Type

X	橡膠皮帶 Rubber belt
---	---------------------

導程  
Lead

32	32mm
----	------

馬達位置  
Motor Position

BW	馬達上折 Motor Top Side
BM	馬達下折 Motor Bottom Side

馬達廠牌、型號  
Motor Brand、Model

多摩川 Tamagawa	TS3617N3E8
東方 Oriental	PK245-01A
三洋 Sanyo	103H5209-0440

原點感應器  
Home Sensor

外掛型 Out Side	
C	馬達側 Motor Side
D	反馬達側 Opposite Motor Side
	無 SENSOR No Sensor
E	無 SENSOR No Sensor

端點極限感應器  
Limit Sensor

外掛型 Out Side	
3	1只 1Pc
4	2只 2Pc
	無 SENSOR No Sensor
5	無 SENSOR No Sensor

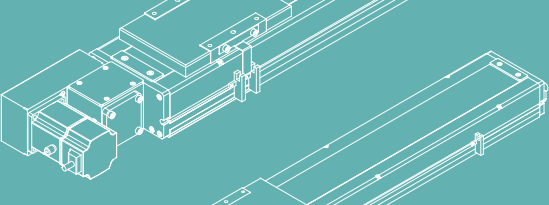

**基本仕様 Specification**

規格 Spec	位置重複精度 Repeatability (mm)	±0.04	
	導程 Lead (mm)	32	
	最高速度 Maximum Speed (mm/s)	267	
	最大可搬重量 Maximum Payload	水平使用 Horizontal (kg)	10
		垂直使用 Vertical (kg)	
	定格推力 Rated Thrust (N)	42	
標準行程 Stroke Pitch (mm)	50-800mm/50間隔 50 mm Pitch		
部品 Parts	激磁最大靜止轉距 Maximum Static Torque (N.m.)	0.32	
	皮帶寬度 Belt Width	9	
	高剛性直線滑軌 High Rigidity Linear Guide (mm)	W24XH8.5	
	原點感應器 Home Sensor	外掛 Outside EE-SX672(NPN)	

\*馬達加速減速設定0.4秒。  
 Acceleration and deceleration value is set 0.4 second.

**感應器接線圖<原點及端點> Sensor Layout**

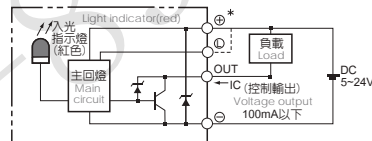

**容許負載力距表 Allowable Overhang**

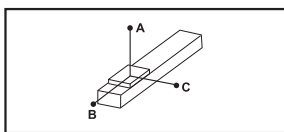

(單位 Unit : mm)

水平安裝 Horizontal Installation	A	B	C
5kg	323	23	52
7kg	208	15	34
10kg	121	9	20

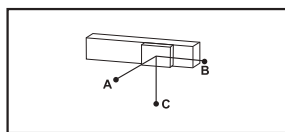

(單位 Unit : mm)

壁掛安裝 Wall Installation	A	B	C
5kg	47	21	299
7kg	31	13	191
10kg	18	8	109

\*力距表所表示的數據，代表重心。  
 The torque value in the chart indicate the center of gravity.  
 \*符合型錄規範的正常使用下，保證壽命為5000公里。  
 Operation life is 5,000km when the product is using under the specified conditions.  
 \*倒吊使用無法套用標準規範，如有需求請洽詢我司業務。  
 Data information is not for ceiling-mount inverse use.  
 Contact us for the details if you want to apply ceiling-mount inverse usage.

**靜態容許負載量 Static Loading Moment**

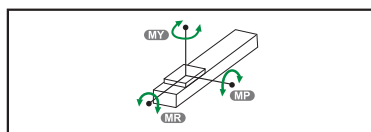

(單位 Unit : N.m)

MY	16
MP	20
MR	19

**搭配步進馬達一覽表 Options of Stepper Motors**

廠牌 Brand	激磁最大靜止轉距 Maximum Static Torque	電源電壓 AC-Voltage	步進馬達型號 Stepper Motor Model	驅動器型號 Driver Model
多摩川 Tamagawa	0.32	DC24V	2相-TS3617N3E8	CD-2D34M 解析度200/400/800/1600
東方 Oriental	0.32	單相100V	2相-PK245-01A	UDK2112 解析度200/400/800/1600/3200
三洋 Sanyo	0.32	DC24V	2相-103H5209-0440	US1D200P10 解析度200/400/800/1600/3200

## 馬達上折/馬達下折

Motor Top Side / Motor Bottom Side

### BW 馬達上折 Motor Top Side



● CAD圖面可至www.toyorobot.com下載 ●

單位 Unit : mm

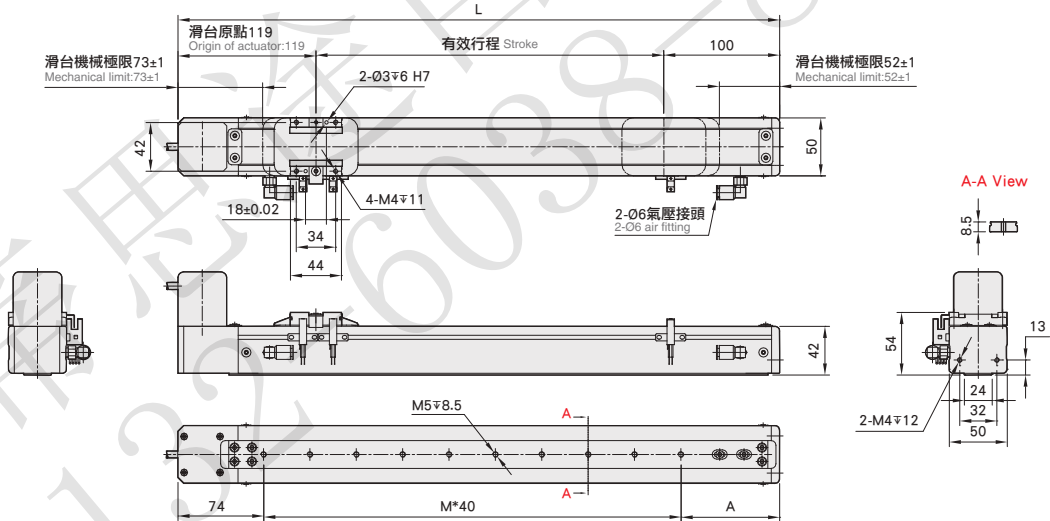

有效行程 stroke	50	100	150	200	250	300	350	400	450	500	550	600	650	700	750	800
L	269	319	369	419	469	519	569	619	669	719	769	819	869	919	969	1019
A	75	85	95	65	75	85	95	65	75	85	95	65	75	85	95	65
M	3	4	5	7	8	9	10	12	13	14	15	17	18	19	20	22
N	4	5	6	8	9	10	11	13	14	15	16	18	19	20	21	23
KG	2.1	2.2	2.3	2.4	2.5	2.6	2.7	2.8	2.9	3	3.1	3.2	3.3	3.4	3.5	3.6

### BM 馬達下折 Motor Bottom Side



● CAD圖面可至www.toyorobot.com下載 ●

單位 Unit : mm

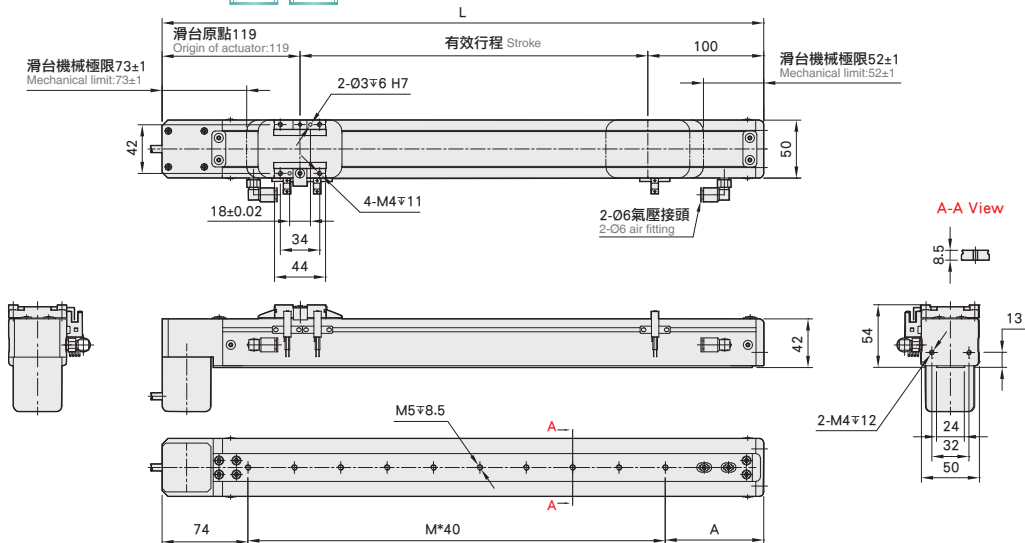

有效行程 stroke	50	100	150	200	250	300	350	400	450	500	550	600	650	700	750	800
L	269	319	369	419	469	519	569	619	669	719	769	819	869	919	969	1019
A	75	85	95	65	75	85	95	65	75	85	95	65	75	85	95	65
M	3	4	5	7	8	9	10	12	13	14	15	17	18	19	20	22
N	4	5	6	8	9	10	11	13	14	15	16	18	19	20	21	23
KG	2.1	2.2	2.3	2.4	2.5	2.6	2.7	2.8	2.9	3	3.1	3.2	3.3	3.4	3.5	3.6

免費服務專線：大陸 400-875-0009 台灣 0800-800-893  
Toll-Free Number China Taiwan

應用例  
Application

一般/螺桿仕樣  
GTH/GTV/ETH/Y

一般/皮帶仕樣  
ETB/M

無塵/螺桿仕樣  
ECH

無塵/皮帶仕樣  
ECB Series

直交連結  
XYTH/XYTB

參考資料  
Reference

**MEMO**

*(This area is a large blank space for notes, overlaid with a large watermark: 帶思途自研 132-6038-8923)*

單軸  
1 axis  
ECB

- ECB5
- ECB6
- ECB10
- ECB14
- ECB17
- ECB22

# ECB5 單軸/1-axis

▶ 無塵室  
Clean Room

▶ 皮帶驅動  
Belt Drive

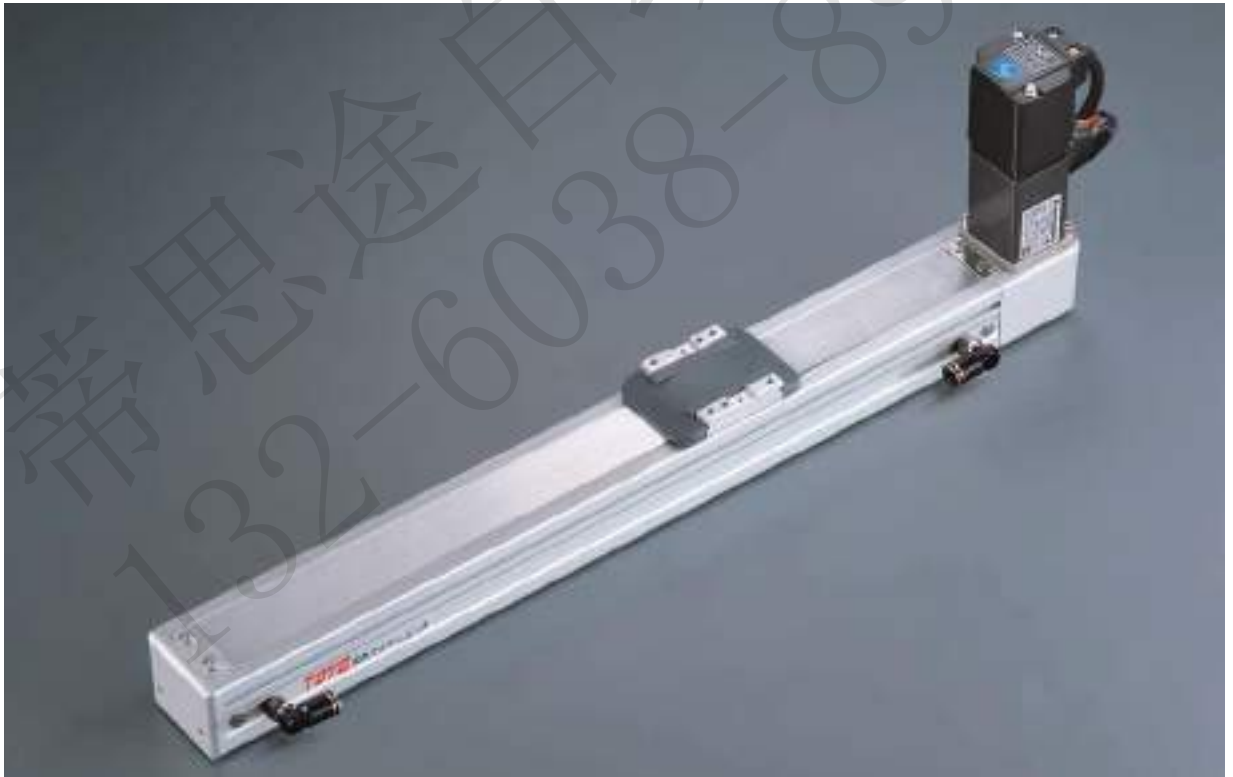

此圖僅供參考，出貨規格詳見尺寸圖面  
The picture is just for the reference, Please check the the actual dimensions on the drawing.

最大行程  
Maximum Stroke **800mm**

最高速度  
Maximum Speed **2000mm/s**

馬達容量  
Motor Output **100W**

皮帶寬度  
Belt Width **9 mm**

直線滑軌  
Linear Guide **24X8.5-1支**

## 型號表示方式 Ordering Method

# ECB5 - X 40 - 50 - BM - M 10 - C 4 - 0001

本體型號  
Model

行程  
Stroke

50-800mm  
50間隔 50 mm Pitch

特注式樣  
Special Order No.

皮帶型式  
Belt Type

X 橡膠皮帶  
Rubber belt

導程  
Lead

40 40mm

馬達位置  
Motor Position

BW	馬達上折 Motor Top Side
BM	馬達下折 Motor Bottom Side

馬達廠牌  
Motor Brand

M	三菱 Mitsubishi	10	100W
P	國際 Panasonic	20	-
Y	安川 Yaskawa	40	-
T	台達 Delta	75	-

原點感應器  
Home Sensor

外掛型 Out Side	
C	馬達側 Motor Side
D	反馬達側 Opposite Motor Side
無	SENSOR No Sensor
E	無 SENSOR No Sensor

端點極限感應器  
Limit Sensor

外掛型 Out Side	
3	1只 1Pc
4	2只 2Pc
無	SENSOR No Sensor
5	無 SENSOR No Sensor

**基本仕様 Specification**

規格 Spec	位置重複精度 Repeatability (mm)	±0.04		
	導程 Lead (mm)	40		
	最高速度 Maximum Speed (mm/s)	2000		
	最大可搬重量 Maximum Payload	水平使用 Horizontal (kg)	3	
		垂直使用 Vertical (kg)	3	
	定格推力 Rated Thrust (N)	42		
標準行程 Stroke Pitch (mm)	50-800mm/50間隔 50 mm Pitch			
部品 Parts	AC伺服馬達容量 AC Servo Motor Output (W)	100		
	皮帶寬度 Belt Width	9		
	高剛性直線滑軌 High Rigidity Linear Guide (mm)	W24XH8.5		
	原點感應器 Home Sensor	外掛 Outside	EE-SX672(NPN)	

\*馬達加速減速設定0.4秒。  
 Acceleration and deceleration value is set 0.4 second.

**感應器接線圖<原點及端點> Sensor Layout**

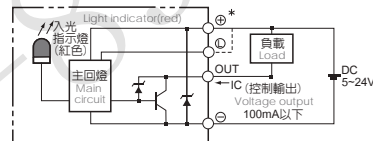

**容許負載力距表 Allowable Overhang**

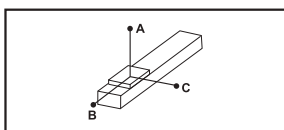

(單位 Unit : mm)

水平安裝 Horizontal Installation	A	B	C
2kg	323	61	112
3kg	209	39	72

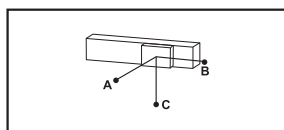

(單位 Unit : mm)

壁掛安裝 Wall Installation	A	B	C
2kg	105	57	303
3kg	67	36	195

\*力距表所表示的數據，代表重心。  
 The torque value in the chart indicate the center of the gravity.  
 \*符合型錄規範的正常使用下，保證壽命為5000公里。  
 Operation life is 5,000km when the product is using under the specified conditions.  
 \*倒吊使用無法套用標準規範，如有需求請洽詢我司業務。  
 Data information is not for ceiling-mount inverse use.  
 Contact us for the details if you want to apply ceiling-mount inverse usage.

**靜態容許負載慣量 Static Loading Moment**

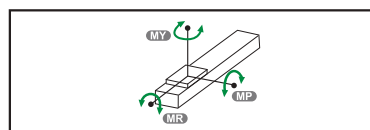

(單位 Unit : N.m)

MY	16
MP	20
MR	19

**搭配伺服馬達一覽表 Suitable Motor Brand**

廠牌 Brand	馬達記號 Mark	煞車有無 Brake	馬達容量 Watt	電源電壓 AC-Voltage	伺服馬達型號 Motor Model	驅動器型號 Driver Model
三菱 Mitsubishi	M	無煞車(水平仕様) No Brake (Horizontal Type)	100	220	HG-KR13	MR-J4-10A
國際 Panasonic	P	無煞車(水平仕様) No Brake (Horizontal Type)	100	220	MSMD012G1U	MADHT1505
台達 Delta	T	無煞車(水平仕様) No Brake (Horizontal Type)	100	220	ECMA-C20401ES	ASD-B20121-B

## 馬達上折/馬達下折

Motor Top Side / Motor Bottom Side

單位 Unit: mm

### BW 馬達上折 Motor Top Side



● CAD圖面可至www.toyorobot.com下載 ●

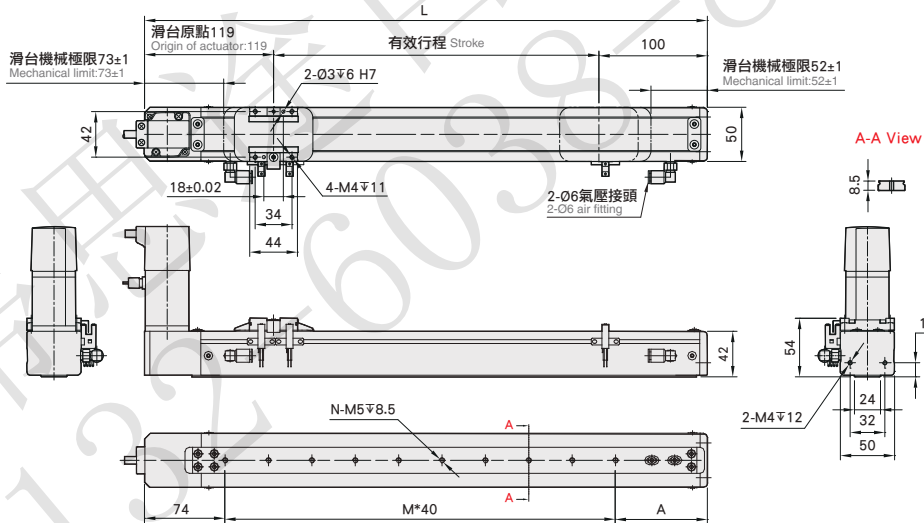

有效行程 stroke	50	100	150	200	250	300	350	400	450	500	550	600	650	700	750	800
L	269	319	369	419	469	519	569	619	669	719	769	819	869	919	969	1019
A	75	85	95	65	75	85	95	65	75	85	95	65	75	85	95	65
M	3	4	5	7	8	9	10	12	13	14	15	17	18	19	20	22
N	4	5	6	8	9	10	11	13	14	15	16	18	19	20	21	23
KG	2.1	2.2	2.3	2.4	2.5	2.6	2.7	2.8	2.9	3	3.1	3.2	3.3	3.4	3.5	3.6

### BM 馬達下折 Motor Bottom Side



● CAD圖面可至www.toyorobot.com下載 ●

單位 Unit: mm

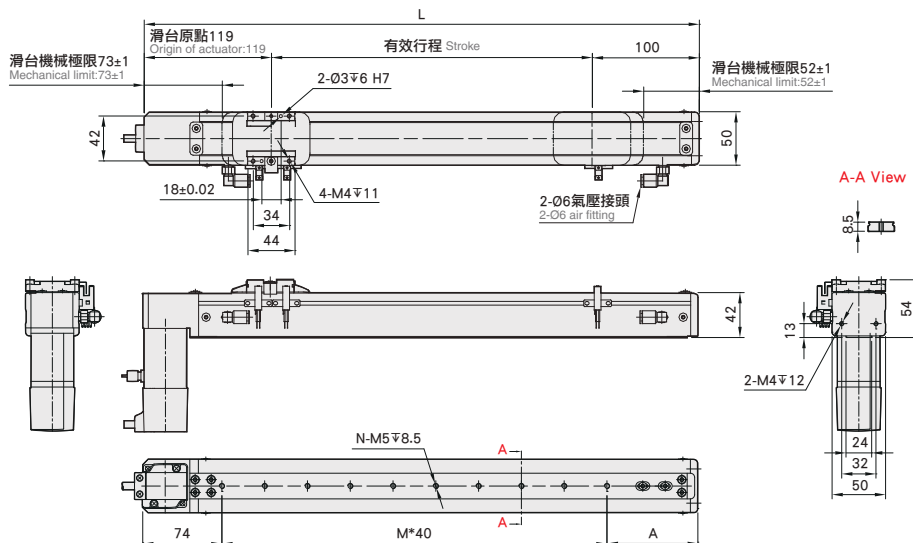

有效行程 stroke	50	100	150	200	250	300	350	400	450	500	550	600	650	700	750	800
L	269	319	369	419	469	519	569	619	669	719	769	819	869	919	969	1019
A	75	85	95	65	75	85	95	65	75	85	95	65	75	85	95	65
M	3	4	5	7	8	9	10	12	13	14	15	17	18	19	20	22
N	4	5	6	8	9	10	11	13	14	15	16	18	19	20	21	23
KG	2.1	2.2	2.3	2.4	2.5	2.6	2.7	2.8	2.9	3	3.1	3.2	3.3	3.4	3.5	3.6

免費服務專線：大陸 400-875-0009 台灣 0800-800-893  
Toll-Free Number China Taiwan

**MEMO**

*(This area is a large blank space for notes, overlaid with a large watermark: 帶思途自研 132-6038-8923)*

應用例  
Application

一般/螺絲仕樣  
GTH/GTV/ETH/Y

一般/皮帶仕樣  
ETB/M

無塵/螺絲仕樣  
ECH

無塵/皮帶仕樣  
ECB Series

直交連結  
XYTH/XYTB

參考資料  
Reference

單軸  
1 axis  
ECB

ECB5

ECB6

ECB10

ECB14

ECB17

ECB22